

## Thorn breidt de Tonic-serie uit met Gyro en Gimbal

*Met deze nieuwe spots is de wereldwijd verkrijgbare Tonic-serie compleet. Zij zijn ideaal voor de verlichting van retaillocaties en projecten waar veel flexibiliteit is vereist.*

Londen, november 2017 - Met [Tonic Gyro](#) en [Tonic Gimbal](#) neemt de keuze aan montage-opties van de Tonic-serie toe. Ze zijn ook buisvormig en produceren licht van topkwaliteit, net als de Tonic Spot. De uitbreiding met de draaibare Gyro en Gimbal heeft geresulteerd in een complete, consistente serie spots, waarmee ontwerpers en opdrachtgevers gemakkelijker krachtige, efficiënte verlichting kunnen creëren voor retaillocaties. Vooral in de retail is de lichtkwaliteit het allerbelangrijkst, daarom is de Tonic, met een kleurweergave-index (CRI) van 90+, de ideale keus.

Met de ingebouwde Tonic Gyro blijven de plafonds mooi strak. De verwisselbare lenzen van de Gyro produceren een scala aan lichtbundels, wat de lichtontwerpers maximale flexibiliteit biedt. Bij zowel de Tonic Gyro als de Tonic Gimbal variëren de lichtbundels in breedte, van een smalle van 15° tot een zeer brede van 60°. De lichtelementen kunnen worden gedraaid en gekanteld, respectievelijk 355° en 75° bij de Gyro en 355° en 30° bij de Gimbal. De Tonic Gyro is verkrijgbaar in versies met één, twee of drie spots, met een lichtstroom van 1800 lm of 2800 lm en een kleurtemperatuur van 3000 K of 4000 K. De Tonic heeft een CRI van meer dan 90; de kleurweergave is dus van hoge kwaliteit. Sommige lichtbronnen stralen veel warme tinten uit, wat ten koste gaat van heldere wittinten – of het omgekeerde is het geval. Bij de led-lichtbron van de Tonic zijn de pure, heldere wittinten en de intense, verzadigde kleuren heel nauwkeurig met elkaar in balans gebracht. Wat er ook in de mode is, de Tonic zorgt dat het er op zijn best uitziet.

Bij de Tonic Gimbal kun je kiezen uit een frame met één, twee of drie spots. En verder heeft de armatuur verwisselbare lichtelementen met smalle of brede lichtbundels, dus nog meer flexibiliteit.

Alle producten uit de Tonic-serie van Thorn zijn wereldwijd gecertificeerd en worden geleverd met een ingebouwd voedingsapparaat dat geschikt is voor verschillende netspanningen, zodat ze over

de hele wereld kunnen worden gebruikt. Ze zijn gemakkelijk te installeren, dankzij het “vlaggetjes”-systeem van Thorn. Daardoor kunnen ze veilig aan het plafond worden bevestigd en blijven ze vastzitten.

Sven Scharfe, mondiaal productmanager: “De Tonic combineert hoge kleurkwaliteit met kosteneffectiviteit, dus retailers hoeven geen genoegen te nemen met minder mooie kleuren als ze hun voordeel willen doen met leds. Nu de Gyro en de Gimbal zijn toegevoegd, bestaat de Tonic-serie uit een compleet assortiment producten, die wereldwijd zijn gecertificeerd. Retailers kunnen producten voor meerdere landen nu allemaal aanschaffen bij één leverancier en hoeven nauwelijks units in voorraad te houden.”

#### **Feiten en cijfers – Tonic**

- Lichtstroom: 1800 lm en 2800 lm
- Rendement van armatuur: Tot 90 lm/W
- Kleurtemperatuur: 3000 K en 4000 K
- Kleurweergave: > 90 wit spectrum
- Uitstralingshoeken: SP / FL / WFL / VFL
- Lichtregeling: schakelbaar
- levensduur van 50.000 u. L80

#### **Afbeeldingen:**

(Fotocredits: Thorn)



Afbeelding 1: Met de ingebouwde Tonic Gyro blijven de plafonds mooi strak

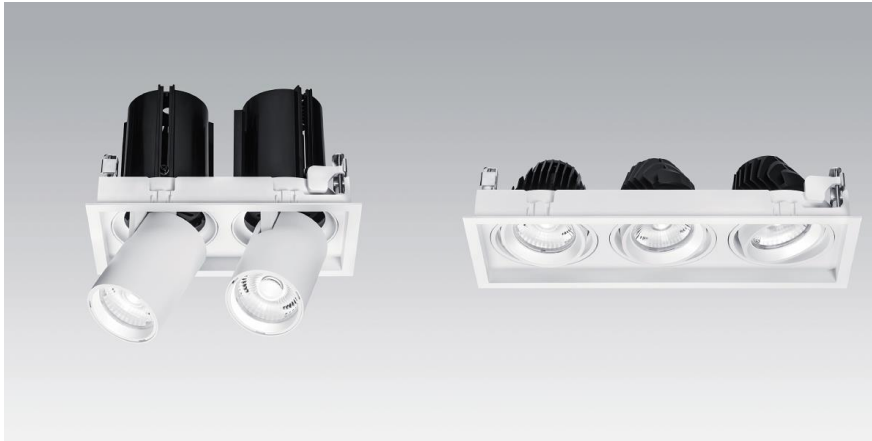

Afbeelding 2: De uitbreiding met de draaibare Gyro en Gimbal heeft geresulteerd in een complete en consistente serie spots. Zwarte afwerking leverbaar op aanvraag

### **Informatie**

Het persbericht en scherp beeldmateriaal kunnen gedownload worden op:

<http://www.thornlighting.com/en/about-us/press>

## Over Thorn

Thorn Lighting is wereldwijd een vertrouwde leverancier van armaturen voor binnen- en buitenverlichting met een ingebouwd lichtregelsysteem. Onze missie is om geweldige verlichting beschikbaar te maken voor iedereen. Onze hoogwaardige verlichtingsoplossingen zijn te vinden op veel verschillende plaatsen, zoals sportterreinen, wegen, tunnels, steden, kantoren, onderwijsinstellingen of bedrijven.

Ons bedrijf is opgericht in 1928, daardoor hebben we jarenlange ervaring met het leveren van verlichtingsoplossingen. Door onze faciliteiten voor onderzoek en ontwikkeling kunnen we steeds voldoen aan de juiste verlichtingsnormen. We verkeren in de unieke positie dat we de nieuwste verlichtingstechnologie kunnen combineren met onze specialistische kennis voor het ontwerpen van optieken en armaturen. Wij richten ons op geïntegreerde digitale oplossingen waarbij gebruikgemaakt wordt van de nieuwste verlichtingstechnologie. Ons doel is om de verwachtingen van klanten over de hele wereld te overtreffen en langdurig de vertrouwde, betrouwbare en professionele partner voor kosteneffectieve verlichting te zijn.

Wij bieden energiebesparing zonder afbreuk te doen aan prestaties, efficiëntie en comfort. Een verlichtingsoplossing vinden en daarbij een volmaakt evenwicht bereiken tussen esthetiek, optische resultaten en energieverbruik, is in wezen wat we doen. Onze verlichtingsoplossingen zijn gemakkelijk te specificeren, installeren en onderhouden. Thorn maakt deel uit van de Zumtobel Groep.

Ga voor meer informatie naar [www.thornlighting.com](http://www.thornlighting.com)

### **Persvoorlichting:**

Donna Dederding  
Brand Communications Manager Thorn  
T +44 (0) 7817 54 28 83  
[donna.dederding@zumtobelgroup.com](mailto:donna.dederding@zumtobelgroup.com)

Jacques Brouhier  
ZG Lighting Benelux  
Brand Management  
[Jacques.Brouhier@zumtobelgroup.com](mailto:Jacques.Brouhier@zumtobelgroup.com)